

SHINANO 信濃

JAPANESE AIRCRAFT CARRIER

ウォーターラインシリーズNO.215 航空母艦(しなの)

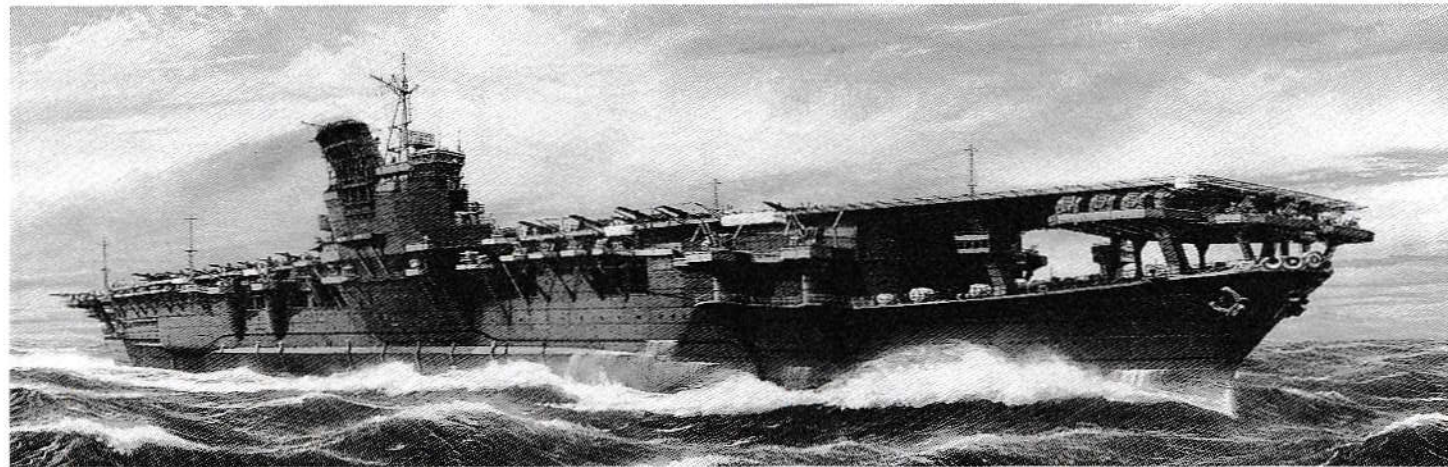

WATER LINE SERIES



太平洋戦争も最終段階に入った昭和19年の11月28日夜、東京湾入り口付近を浮上航行中だったアメリカ海軍潜水艦アーチャー・フィッシュは護衛艦をともなった大型空母が南下するのを発見。しかし、その独特な艦体や上部構造物の形は従来の日本空母とは異なる見慣れないものでした。アメリカ艦船の前に初めて姿を現したこの日本海軍の新鋭空母が、第二次大戦中に建造された世界最大の空母、信濃です。信濃は大和、武蔵に続く大型戦艦の3番艦として計画され、昭和15年5月、横須賀海軍工廠で起工されました。しかし翌年12月に太平洋戦争が勃発すると海戦の主役は戦艦から空母に移り、さらに昭和17年6月のミッドウェー海戦で日本は主力空母4隻を一挙に失いました。そこで信濃は急遽空母に改造されることとなったのです。その艦体

On November 28, 1944, the U.S.S. Archerfish was patrolling the Tokyo Bay area. The U.S. submarine detected a large carrier heading south, but the hull and superstructure were of an unfamiliar design. The mysterious ship in front of the U.S.S. Archerfish was the largest carrier built during the war, the Shinano. The Shinano was planned to be third in a series of battleships, following the Yamato and Musashi. In May 1940, construction of the Shinano started in the Yokosuka Naval Dockyard. As the importance of carriers grew during the Pacific War, it was decided to swiftly remodel the Shinano into an aircraft carrier. The hull adopted some of the features of the Yamato and Musashi, including the heavy armor. The armored flight deck was built to withstand direct hits from 500kg bombs, and protected by an assortment of anti-aircraft weapons, including 12.7cm high angle guns, 25mm machine guns and rocket launchers. The

は大和や武蔵ゆずりの強力な舷側防御に加え、500kg 爆弾の直撃に耐えられる装甲飛行甲板と2基のエレベーター、多数の12.7cm高角砲や25mm機銃、そして多連装ロケット噴進砲などの強力な対空火器を装備、水線長256m、甲板の最大幅39.4m、公試排水量6万2千トンという重防御を誇る巨大空母として大きな期待が寄せられました。当初の竣工予定は昭和20年1月でしたが、度重なる工期短縮命令により気密試験など重要な検査は省略され、昭和19年11月19日に就役しました。残る艦装工事や乗員訓練はB29による空襲の危険の少ない呉で行うことが決定され、11月28日の夕刻にわずか3隻の護衛駆逐艦を従えて横須賀を出港。しかし、外洋に出て数時間後にアーチャー・フィッシュによって発見、追跡されたのです。そして翌29日午前3時17分にアーチャー・フィッシュの放った魚雷4発が信濃の右舷防御バルジを突き破り船体内部で炸裂。7時間以上におよぶ懸命の復旧作業にもかかわらず浸水が激しくなり転覆、信濃はその実力を示すことなく潮岬沖に姿を消したのです。

massive carrier measured 256m long at the waterline, had 39.4m wide flight deck and a displacement of 62,000 tons. The Shinano's originally planned completion date was January 1945, but the timetables were moved forward. To hasten construction, important tests including airtightness were abandoned, the ship was commissioned on November 19, 1944. To protect the ship and finish the fitting and crew training, the ship was to be moved to Kure to evade the potential onslaught of the B29 bomber. On the evening of November 28th, the Shinano set sail under the protection of three escort destroyers, but the U.S.S. Archerfish was patrolling the area and pursued the ship. At 3:17 a.m. on the 29th, the sub fired torpedoes. Four of them broke through the starboard bow and detonated. After seven hours of valiant effort to keep the ship afloat, it capsized and finally sank near Shionomisaki, never realizing its full potential.

注意

●作る前に説明書をよくお読み下さい。また、保護者の方も必ずお読み下さい。●工具の使用には十分注意して下さい。特にナイフ、ニッパーなどの刃物によるケガや事故に注意してください。●接着剤や塗料は使用する前にそれぞれの注意書きをよく読み、指示に従って正しく使用し、使用する時は換気にも十分注意して下さい。●小さなお子様のいる場所での作業はしないでください。部品やビニール袋を口に入れての窒息など危険な状況が考えられます。

CAUTION

●Keep out of reach of small children. Children must not be allowed to suck any part, or pull vinyl bag over the head.
●Read and fully understand the instructions prior to commencing assembly. The supervising adult should also read the instructions if a child is assembling the model.
●When assembling this kit, tools including knives are used. Extra care should be taken to prevent personal injury.

1 煙突の組み立て
Funnel assembly

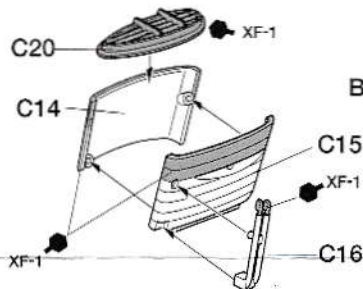

2 艦橋の組み立て
Bridge assembly

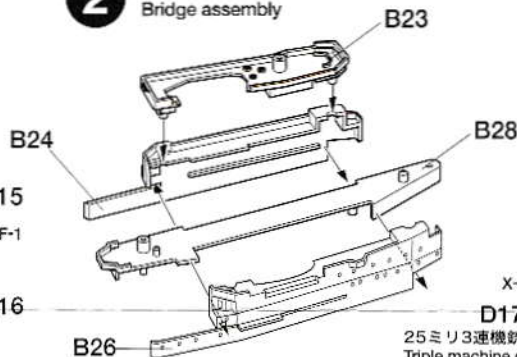

5 煙突の取り付け
Attaching funnel

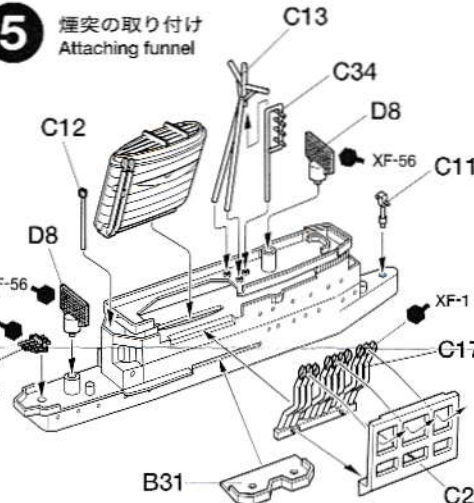

3 《12.7センチ連装高角砲》
Anti-aircraft gun

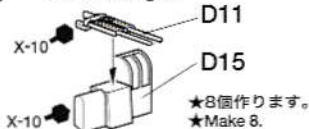

4 《12センチ28連装噴進砲》
Rocket launchers



★船体などの塗装は別紙の塗装図を参考にして下さい。
★Refer to separate sheet for painting of hull.

6 船体の組み立て
Hull assembly

★オモリが必要な方は当社アフターサービス
にお問い合わせ下さい。

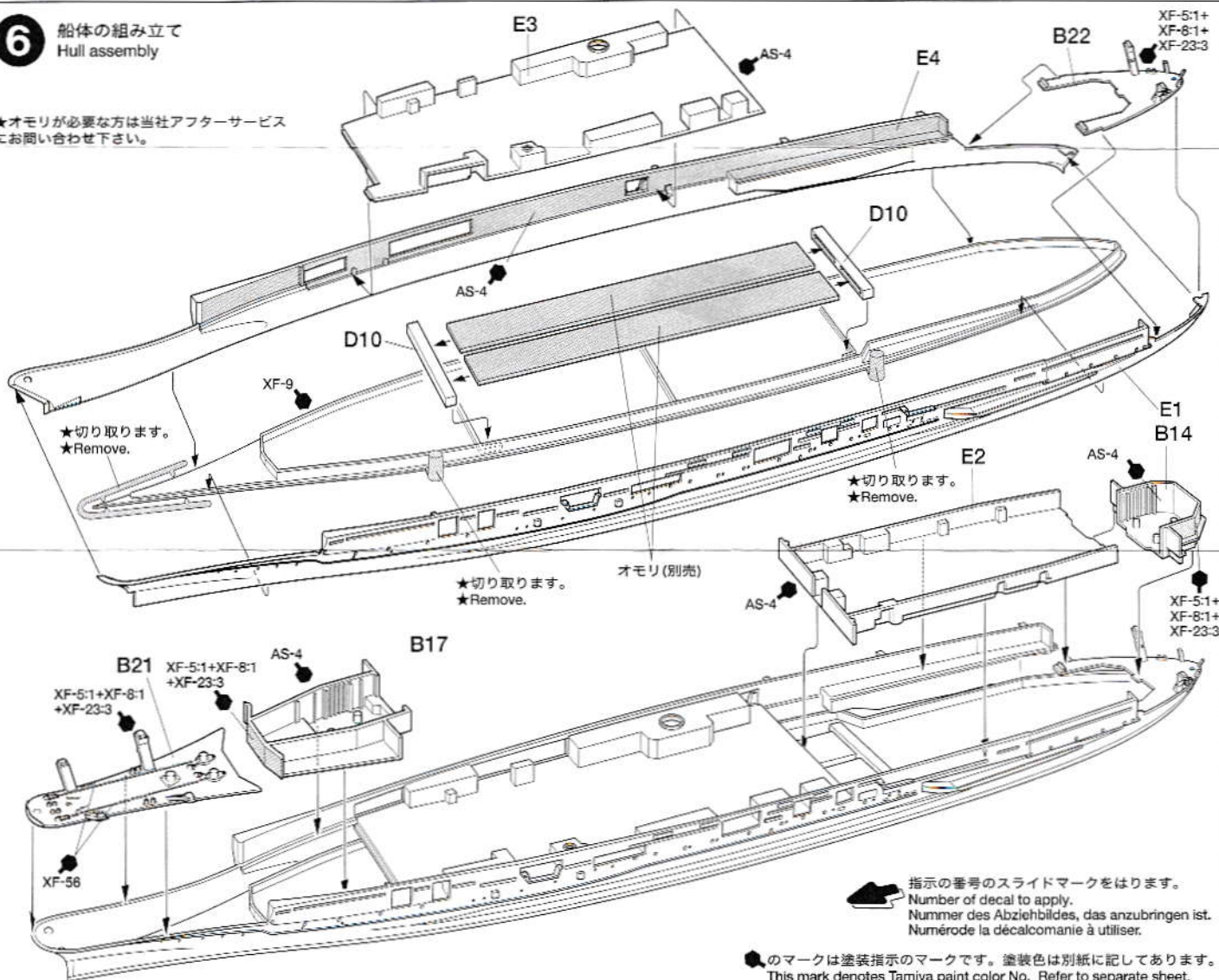

7 クレーンの取り付け Attaching crane

《右舷》
Right

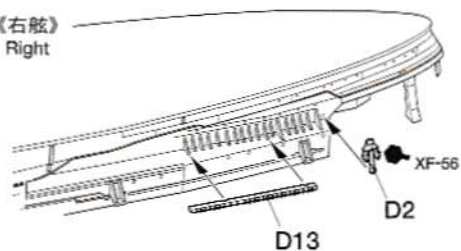

《左舷》
Left

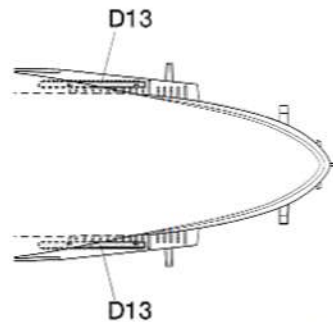
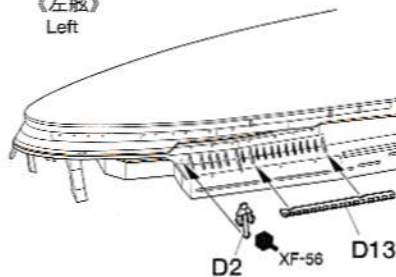

8 左舷銃座の取り付け Attaching left gun emplacements

★エレベーター降下時
★Elevator (down-position)

AS-10 ③ B15 AS-4

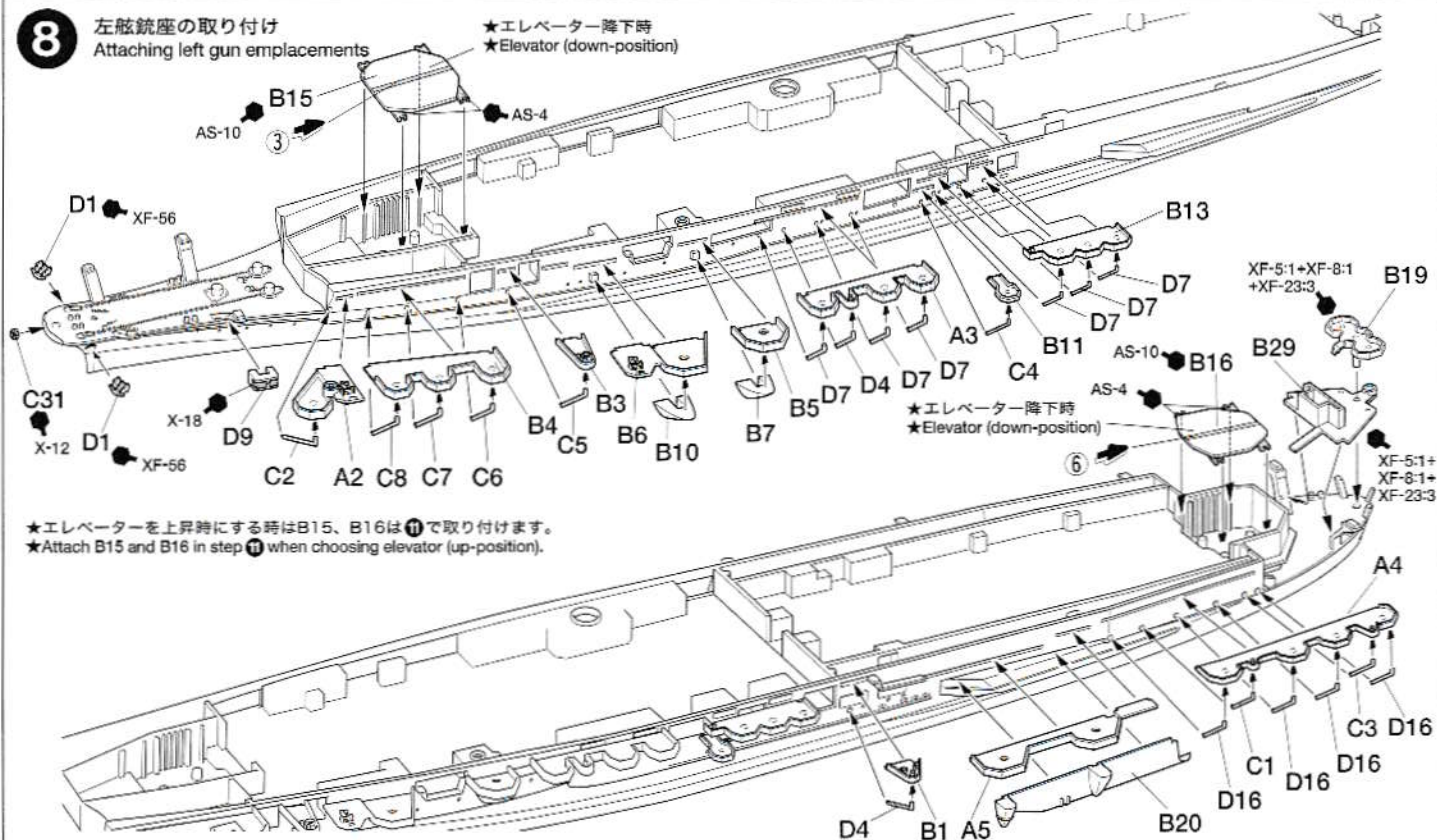

★エレベーターを上昇にする時はB15、B16は④で取り付けます。
★Attach B15 and B16 in step ④ when choosing elevator (up-position).

9

右舷銃座の取り付け
Attaching right gun emplacements

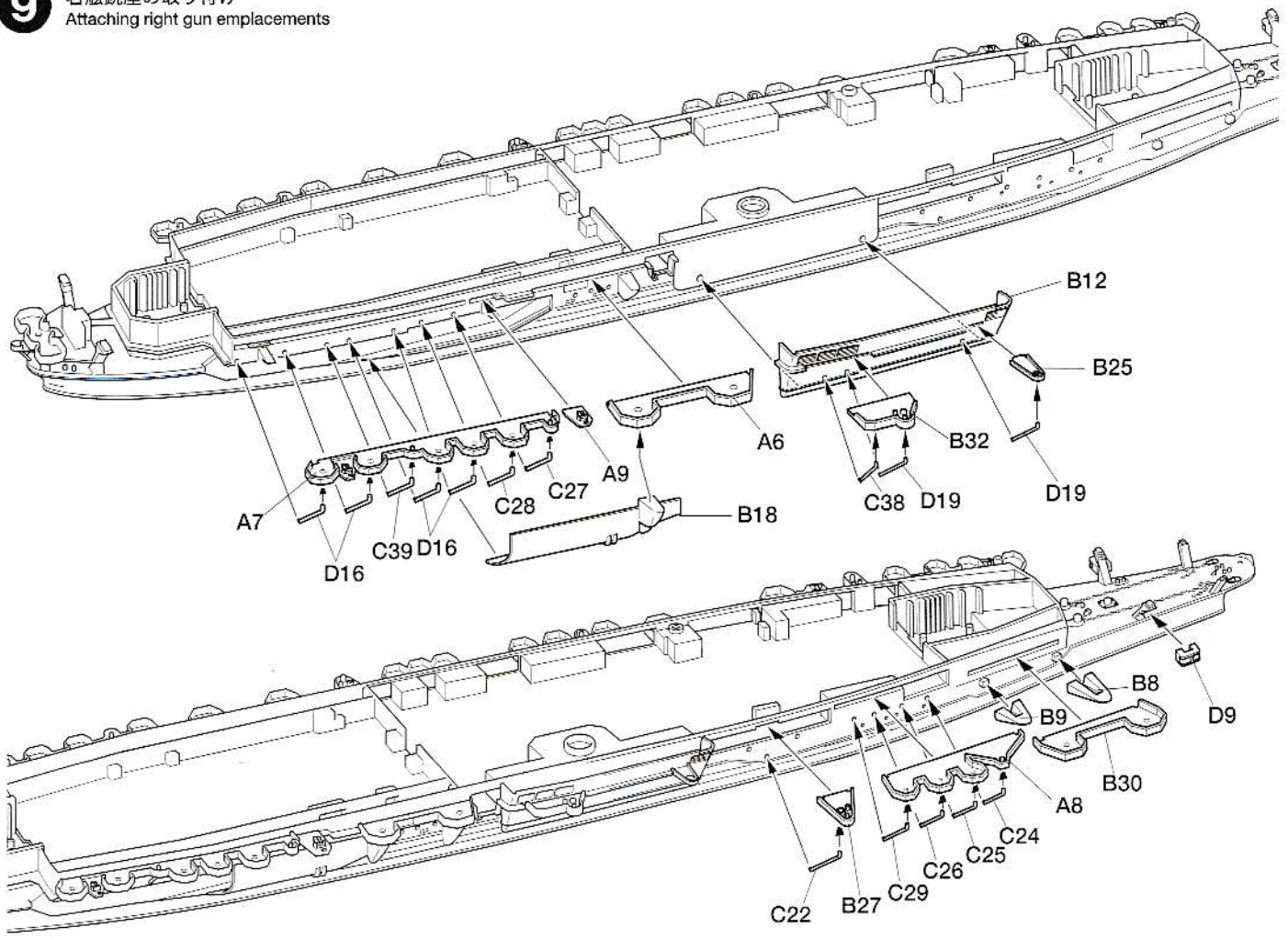

10

高角砲・3連装機銃の取り付け
Attaching anti-aircraft guns and triple machine guns

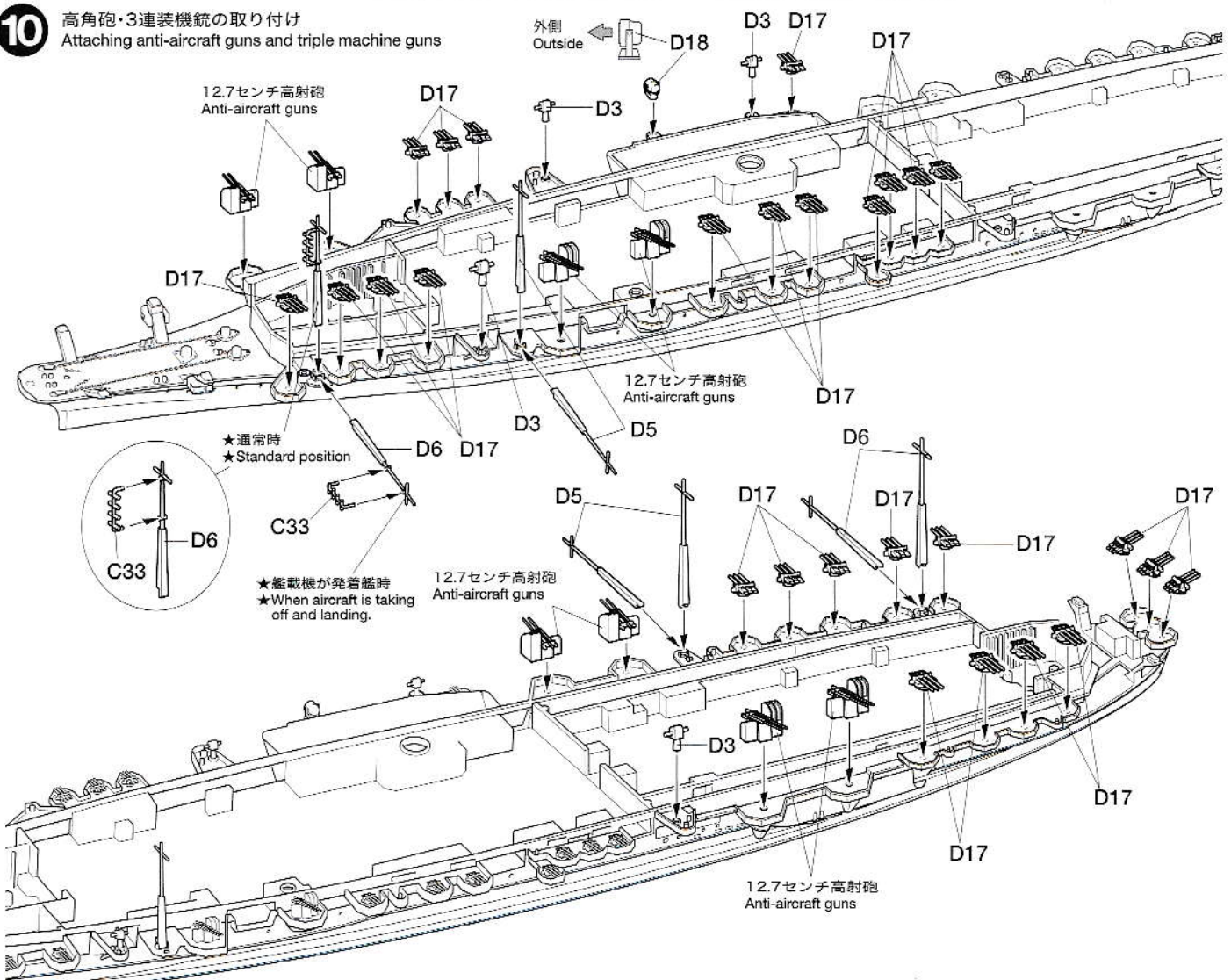

11

甲板部品の取り付け Attaching deck parts

★エレベーター上昇時
★Elevator (up-position)

《船尾裏面》
Underside of stern

《船首裏面》
Underside of bow

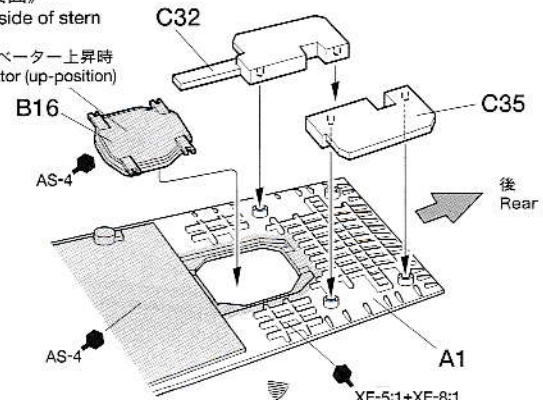
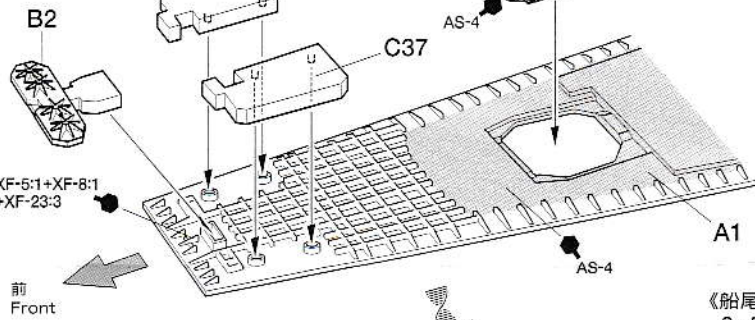

《船首表面》
Surface of bow

噴進砲
Rocket launchers

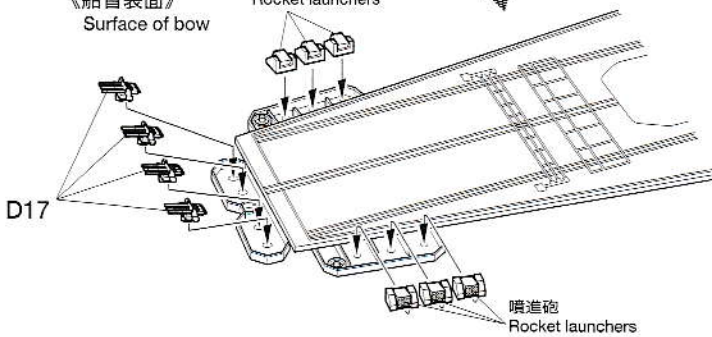

《船尾表面》
Surface of stern

★クレーン使用時
★When crane used

噴進砲
Rocket launchers

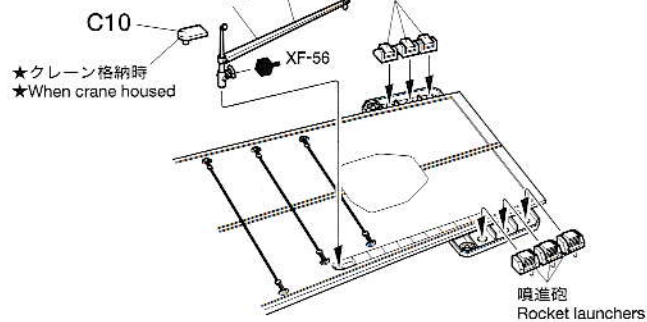

12

甲板の取り付け Attaching deck

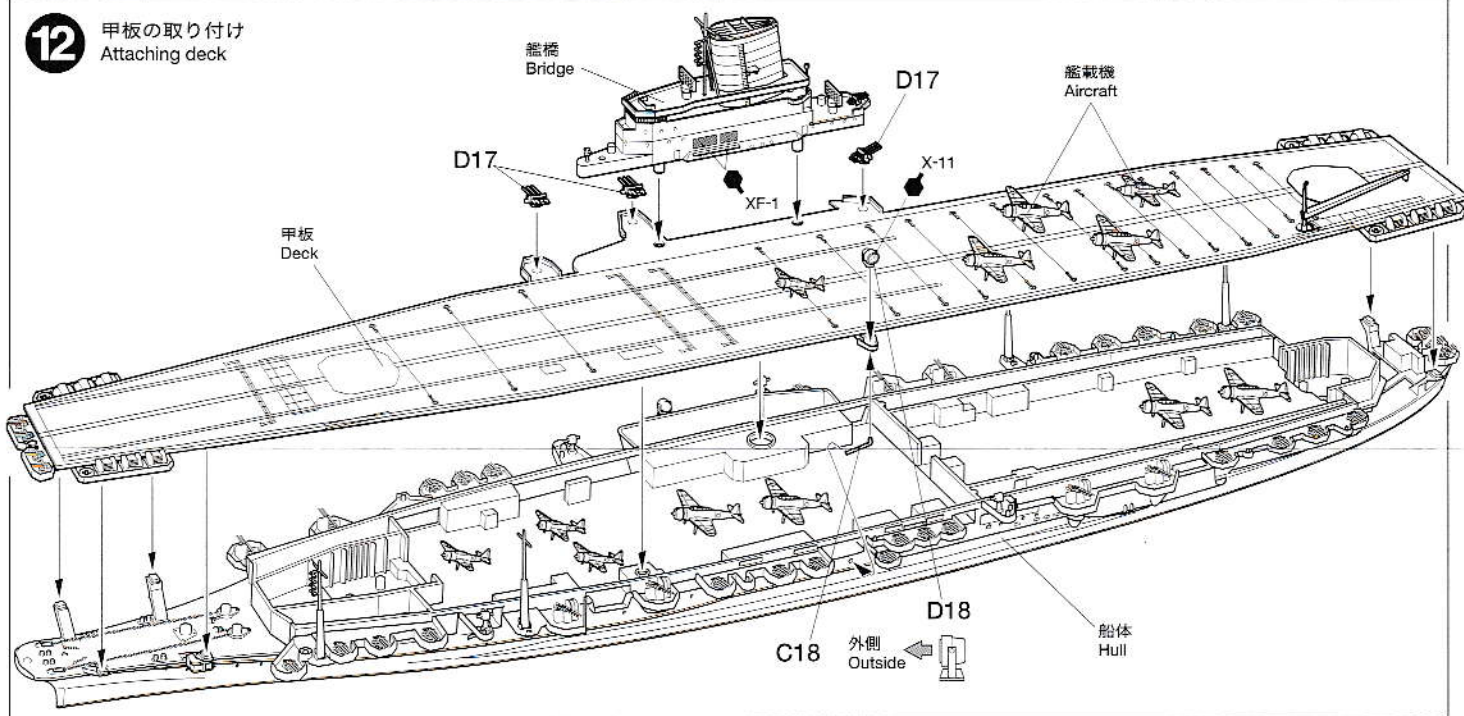

13

艦橋下支柱の取り付け Attaching supports of bridge

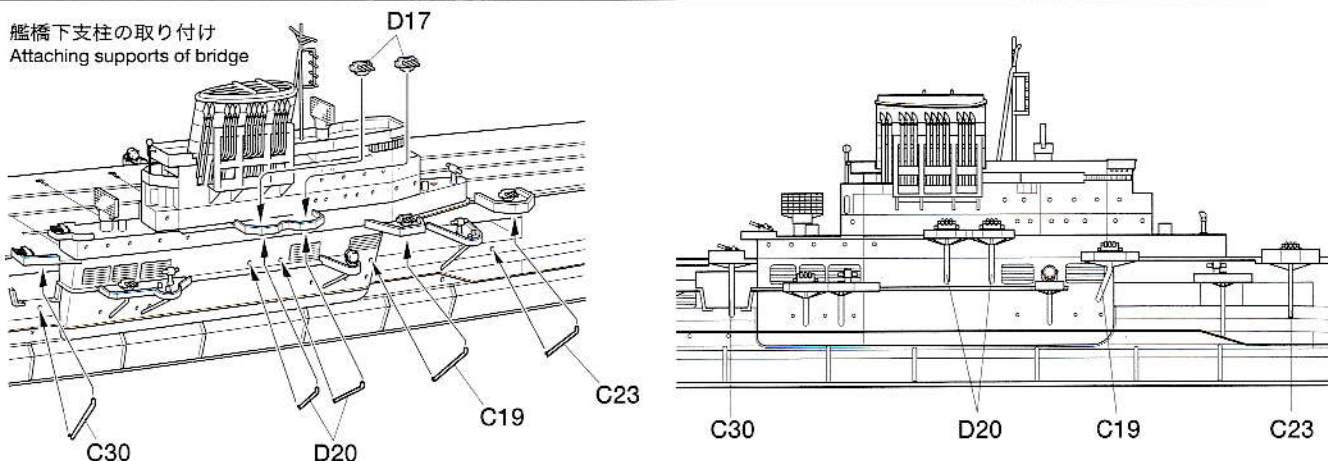

●万一不良、不足部品などありました場合は、当社カスタマーサービスまでご連絡ください。

《お問い合わせ番号》 静岡 054-283-0003

東京 03-3899-3765 (静岡へ自動転送)

営業時間/平日▶8:00~20:00 土、日、祝日▶8:00~17:00

※(ウォーターラインガイドブック)ご利用下さい。



株式会社 タミヤ

静岡市厚田区 3-7 〒422-8610

31215 WL Shinano Aircraft Carrier (1053255)